

Stand: 06/2020 / Version: 2.0 DE / Art.Nr.: 00602-3-069

## Umbauanleitung RH Armträger

**Vor Inbetriebnahme bitte sorgfältig lesen!**

ORIGINALE UMBAUANLEITUNG

**APV**  
www.apv.at®

## Inhaltsverzeichnis

1	Lieferumfang (07013-2-206) .....	2
2	Montage des Armträgers .....	3
3	Lagertausch am Arm.....	4
4	Montage des gesamten Armträgers am Rahmen.....	6

### 1 Lieferumfang (07013-2-206)

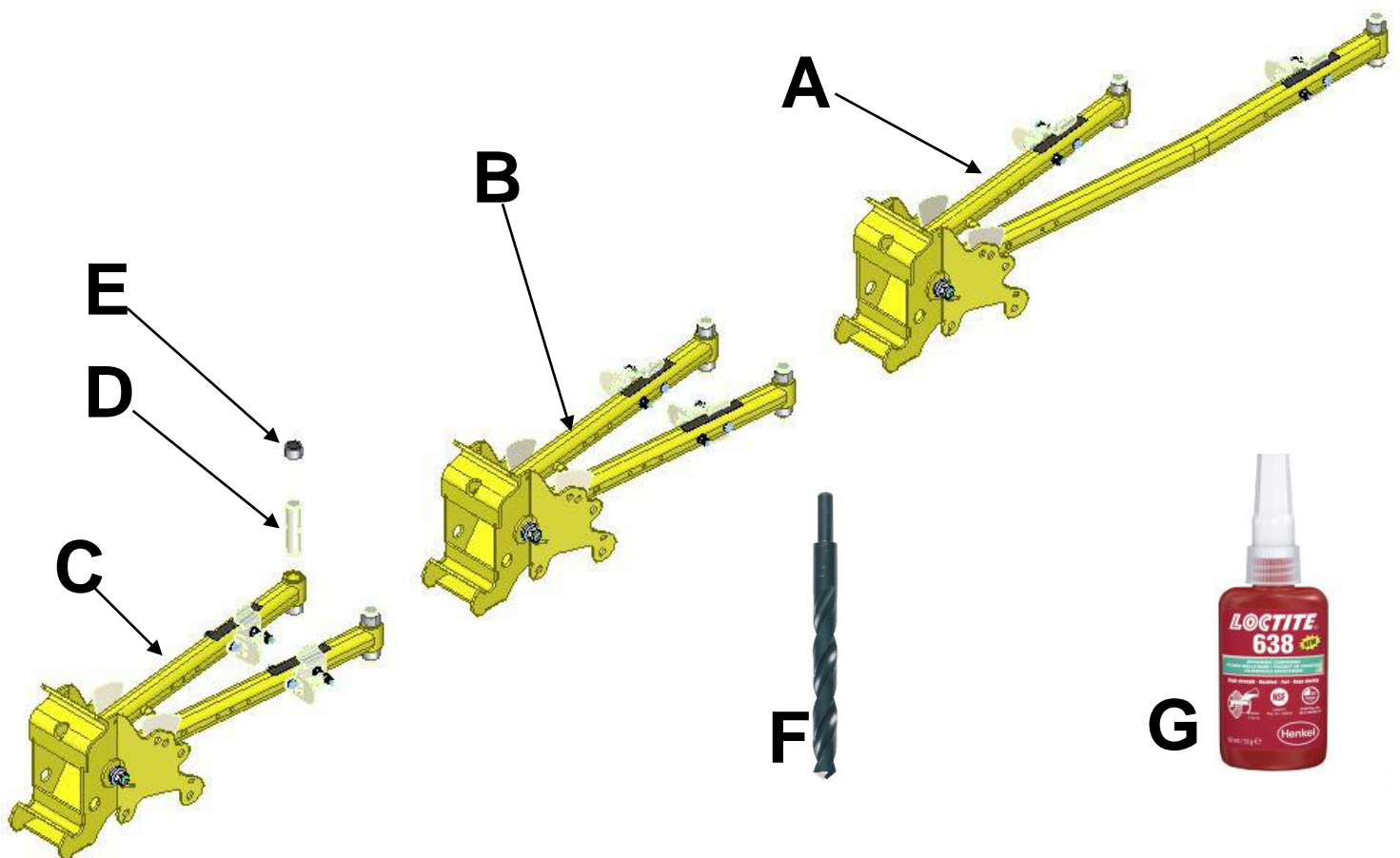

- A- 1x Arm 27 V2 montiert
- B- 9x Arm 26 V2 mir montiert
- C- 10x Arm 26 V2 montiert
- D- 40x Bolzen D20x82,6
- E- 80x Gleitlager 20-23-15
- F- 1x Spiralbohrer 23mm
- G- 1x Loctite Fügeverbindung

## 2 Montage des Armträgers

Demontieren Sie die Federverstellung und den Schnellaushub vom alten Armträger und montieren Sie diese am neu gelieferten Armträger an derselben Position wie am alten Armträger (Abbildung 1).

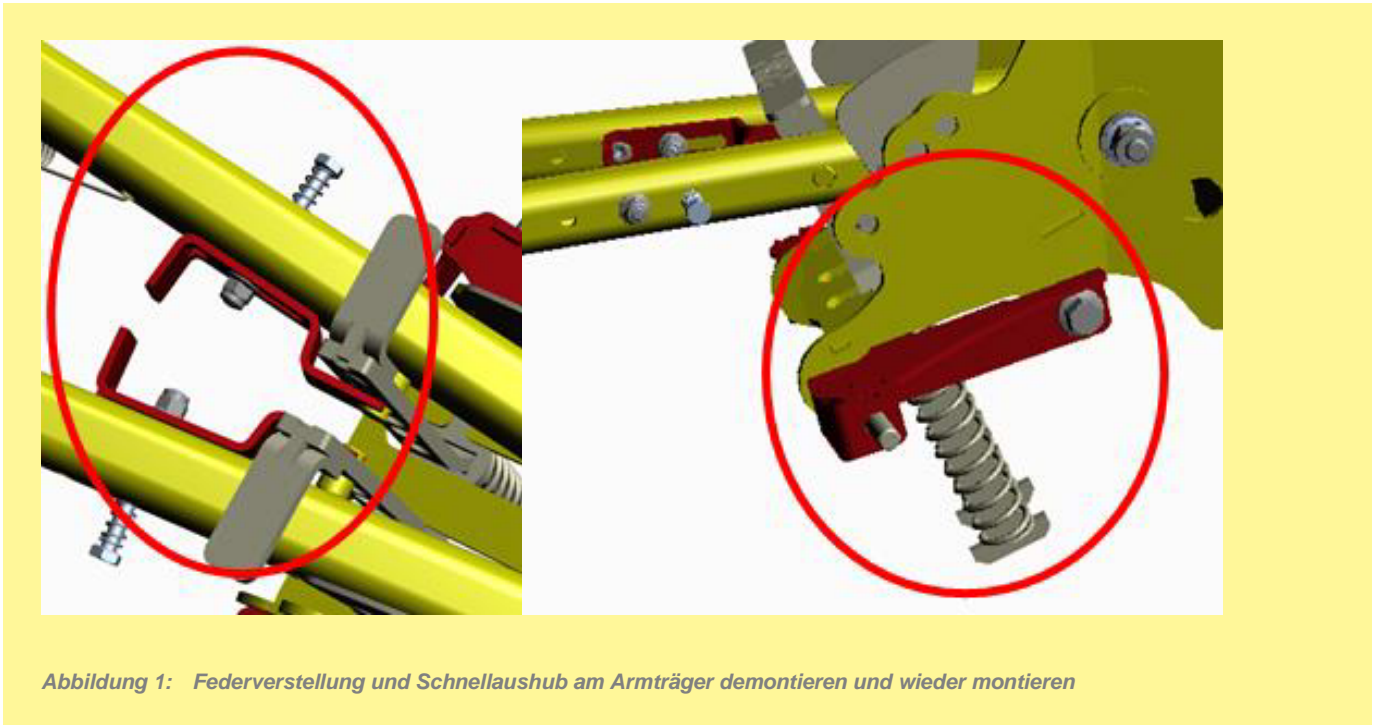

### 3 Lagertausch am Arm

Trennen Sie zuerst die alte Verbindung zwischen Arm und Armträger (Abbildung 2).

Danach entfernen Sie die alten Gleitlager. Dafür eignet sich ein Durchschlag bzw. Meißel.

Anschließend bohren Sie die Büchsen am Arm mit dem mitgelieferten 23 mm Spiralbohrer(F) auf (Abbildung 3).



Abbildung 2: Lagertausch am Arm



Abbildung 3: Büchsen am Arm aufbohren

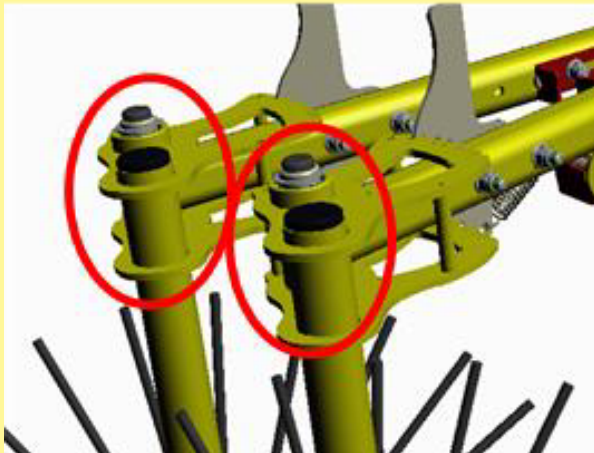

#### TIPP!

Sollten Sie für den Umbau den Rollhacken- Ring demontieren, verwenden Sie für die Remontage eine Schraubensicherung.

Nachdem die Buchsen aufgebohrt worden sind, kleben Sie die neuen Gleitlager(E) mit dem mitgelieferten Fügeverbindungsmittel Loctite (G) ein (Abbildung 5).

Montieren Sie den Arm wieder am Armträger mit dem Bolzen (D) und sichern Sie diesen mit der Schraube und den 2 Sicherungsringen (Abbildung 4).



Abbildung 4: Neue Lager am Arm einkleben



Abbildung 5: Neue Lager am Arm einkleben

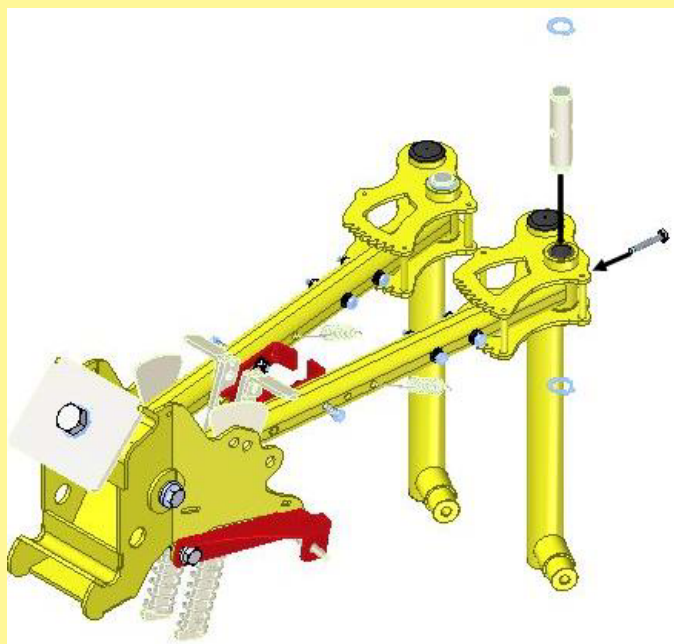

#### TIPP!

Lassen Sie das Mittel mind. 1 Stunde aushärten, bevor Sie den Arm wieder am Armträger montieren.



## 4 Montage des gesamten Armträgers am Rahmen

Wenn der Umbau abgeschlossen ist, montieren Sie den kompletten Armträger wieder am Rahmen. Nutzen Sie dafür die Kontraplatte vom alten Armträger.



Abbildung 6 Neue Lager am Arm einkleben



### **ACHTUNG: Festigkeit der Gleitlager!**

- Um einen ausreichend festen Sitz der Gleitlager gewährleisten zu können, muss das Fügeverbindemittel Loctite mindestens 24h lang aushärten!
- Mit der Rollhacke darf in dieser Zeit nicht gearbeitet werden!

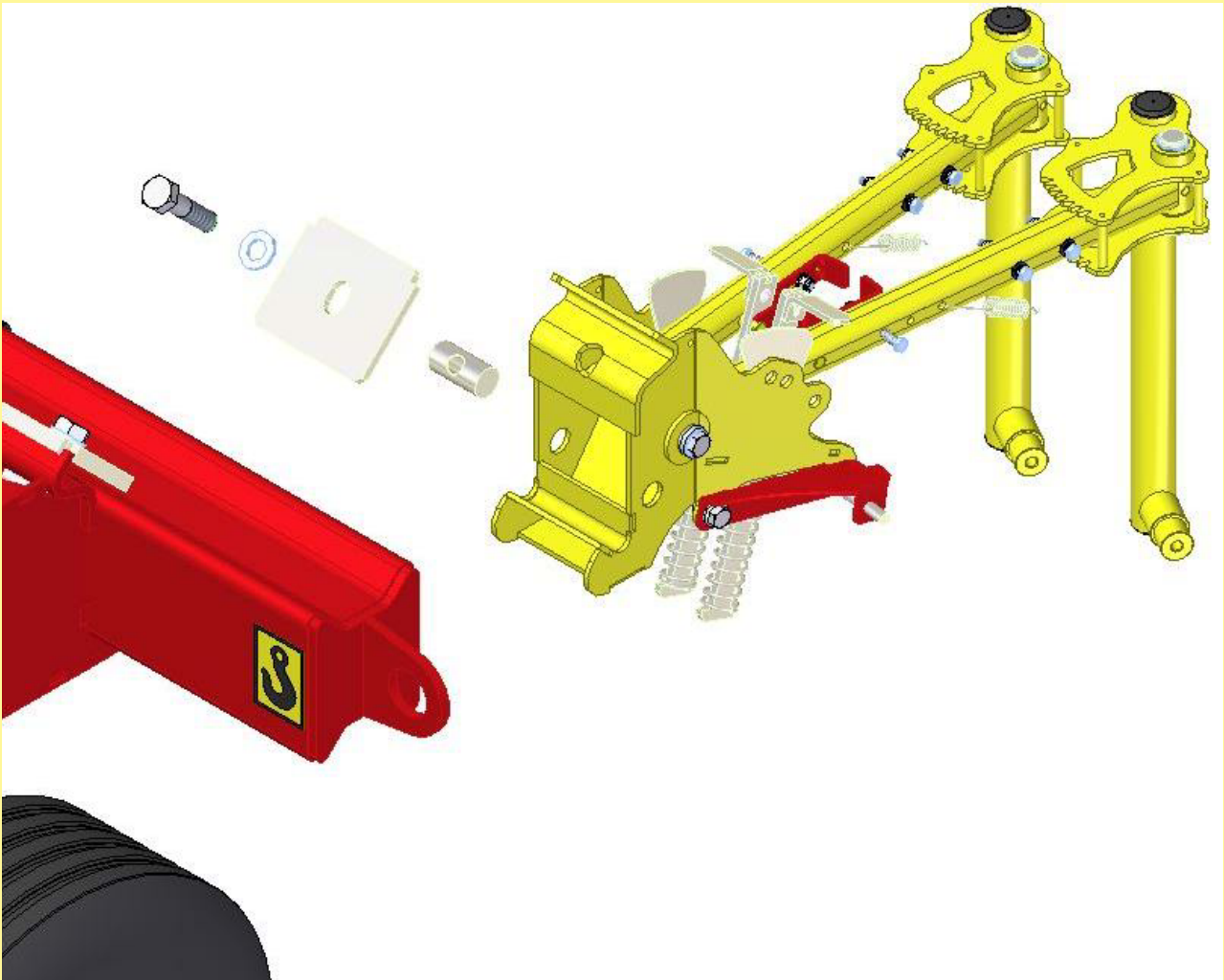
# Notizen

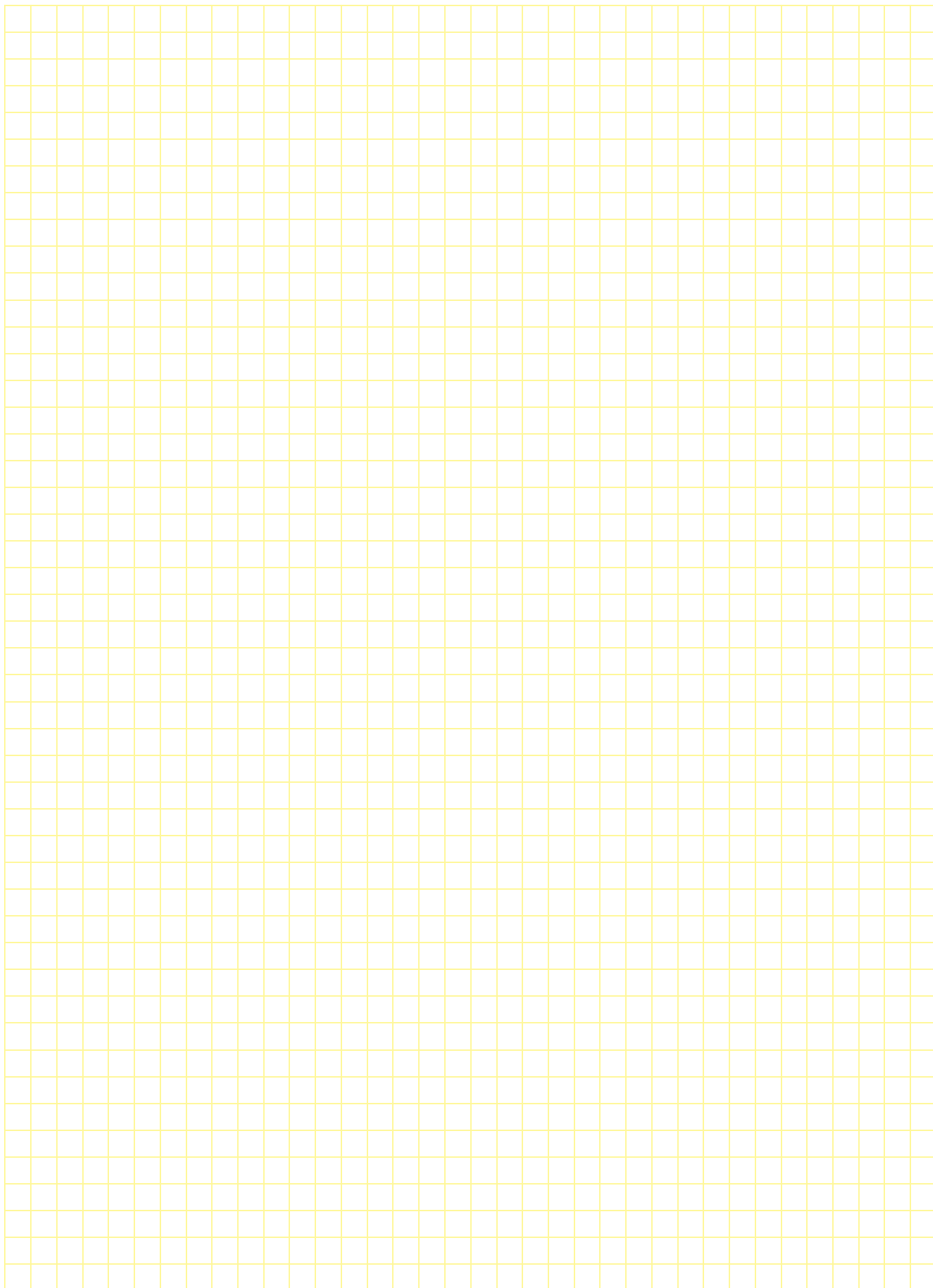

# Qualität für Profis

- seit 1997 -



## **APV – Technische Produkte GmbH ZENTRALE**

Dallein 15, 3753 Hötzelstdorf, Österreich

Telefon: +43 (0) 2913 / 8001

E-Mail: [office@apv.at](mailto:office@apv.at)

Fax: +43 (0) 2913 / 8002

Web: [www.apv.at](http://www.apv.at)



## **APV Kompetenz-Center Nord GmbH**

Westerburger Weg 49a, 26203 Wardenburg, Deutschland

Telefon: +49 (0) 4407 / 71865-0

E-Mail: [office@apv-deutschland.de](mailto:office@apv-deutschland.de)

Fax: +49 (0) 4407 / 71865-19

Web: [www.apv-deutschland.de](http://www.apv-deutschland.de)

### **Impressum**

APV – Technische Produkte GmbH, Geschäftsführer: Ing. Jürgen Schöls, Dallein 15, 3753 Hötzelstdorf, Österreich, [marketing@apv.at](mailto:marketing@apv.at), [www.apv.at](http://www.apv.at), UID: ATU 5067 1107

APV Kompetenz-Center Nord GmbH, Geschäftsführer: Ing. Jürgen Schöls, Westerburger Weg 49a, 26203 Wardenburg, Deutschland, Tel.: +49 (0) 4407 / 718650, [office@apv-deutschland.de](mailto:office@apv-deutschland.de), [www.apv-deutschland.de](http://www.apv-deutschland.de)  
Steuernummer: 64/213/01979, Registergericht: 26122 Oldenburg, DE, UID-Nr.: DE815600103

Fotocredits:

Werkfotos © APV